

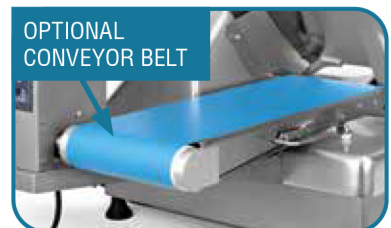

UNI 350 BACON

Affettatrice semi-auto / Semi-auto slicer



DOTAZIONI DI SERIE

- Trasmissione a cinghia
- Taglio automatico, di grande capacità e precisione, ottimizzato con 1 velocità del carrello e 1 lunghezza di corsa
- Lama 3° generazione
- Affilatoio incorporato o separato
- Altezza di carico ridotta che facilita il lavoro dell'operatore
- Piatto ribaltabile e base di appoggio ridotta
- Accurati canalini per miglior scorrevolezza del prodotto
- Garanzia illimitata sui pulsanti IP 69 start/stop
- Facilmente accessibile per la pulizia - lavabile a getto d'acqua
- Carrello speciale per il taglio dei prodotti bacon e pancetta tesa

OPTIONAL

- Manopole in alluminio
- Estrattore lama
- Nastro trasportatore con variatore di velocità

STANDARD EQUIPMENT

- *Belt transmission*
- *Automatic high precision capacity and cutting , with 1 carriage speed and 1 stroke length*
- *3rd generation blade*
- *Integrated or separated sharpener*
- *Reduced loading height to simplify the operator's daily work*
- *Upsetting product plate, reduced cradle feet*
- *Improved guide ridges for a better running product*
- *IP 69 switches: vandal - proof and life time warranty*
- *Easily water cleaning*
- *Special carriage for bacon cuts*

OPTIONAL

- *Aluminium handles*
- *Blade remover*
- *Variable speed conveyer belt*

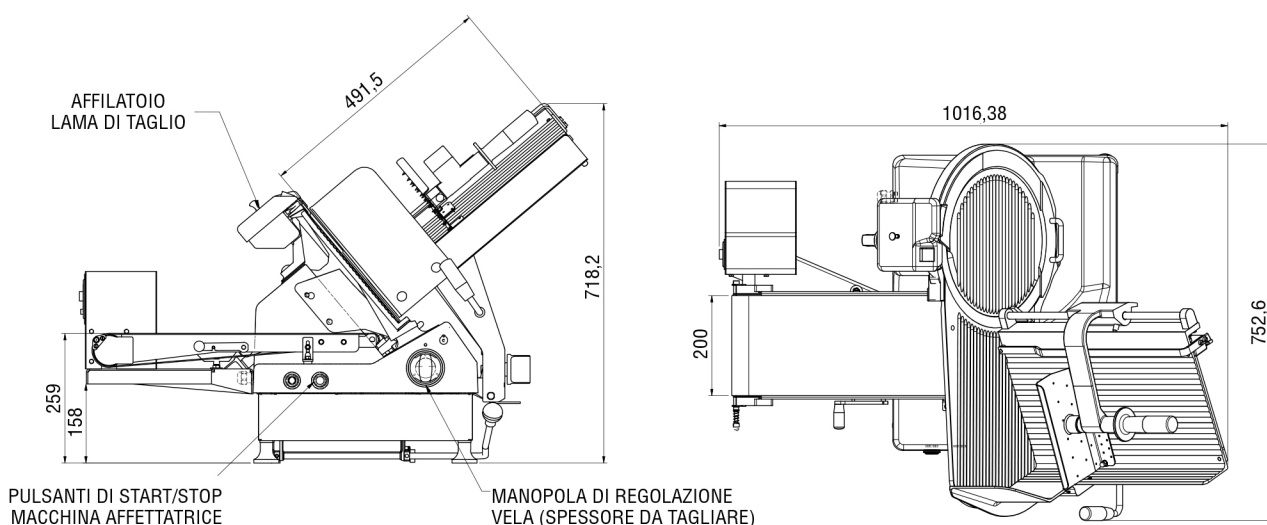

SPECIFICHE TECNICHE - TECHNICAL SPECIFICATION

Diametro lama (mm)	<i>Blade diameter (mm)</i>	350
Motore	<i>Motor</i>	0,5 hp - 0,37 kw
Anello protezione inamovibile	<i>Fixed protection ring</i>	√
Comandi bassa tensione	<i>Low tension devices</i>	√
Blocco meccanico vela spessore	<i>Gauge plate mechanical locking</i>	√
Protezione acqua	<i>Waterproof</i>	IP 69
Normativa riferimento	<i>Reference rule</i>	UNI EN 1974
CAPACITÀ DI TAGLIO - mm	CUTTING CAPACITY - mm	
Rettangolo	<i>Rectangular</i>	260 X 155
Quadrato	<i>Square</i>	200 x 200
Tondo	<i>Round</i>	Ø 220
Apertura max	<i>Max thickness</i>	25
VELOCITÀ DI TAGLIO	CUTTING SPEED	fissa / fixed 40 (50Hz) - 40 (60 Hz)
PESO/IMBALLO	WEIGHT / PACKAGE	
Peso netto	<i>Net weight</i>	65 kg
Peso imballato	<i>Packed weight</i>	88 kg
Dimensioni imballo legno	<i>Wooden crate</i>	1060 x 790 x 800 ht