



UNI 350 GA

Affettatrice semi-auto / Semi-auto slicer



**3RD
GENERATION
BLADE**

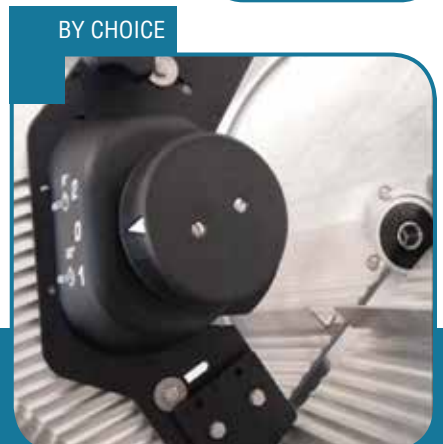

DOTAZIONI DI SERIE

- Trasmissione a cinghia
- Taglio automatico, di grande capacità e precisione, ottimizzato con 10 velocità del carrello e tre lunghezze di corsa (piccola-media-grande)
- Lama 3° generazione
- Affilatoio incorporato o separato
- Altezza di carico ridotta che facilita il lavoro dell'operatore
- Dispositivo fermo merce, piatto ribaltabile, base di appoggio ridotta
- Guida prodotto studiato specificamente per prodotti rotondi: salumi, mortadelle, formaggi
- Accurati canalini per miglior scorrevolezza del prodotto
- Pannello comandi intuitivo - protezione IP 69
- Contafette
- Sollevatore
- Facilmente accessibile per la pulizia - lavabile a getto d'acqua

OPTIONAL

- Trasmissione ad ingranaggi
- Manopole in alluminio
- Lama estraibile

STANDARD EQUIPMENT

- Belt transmission
- Automatic high precision capacity and cutting ,improved with 10 carriage speed and 3 stroke lengths (small-medium-large)
- 3rd new generation blade
- Integrated or separated sharpener
- Reduced loading height to simplify the operator's daily work
- Stop product device, upsetting product plate, reduced cradle feet
- Salami holder: an adjustable fence to keep products stable when slicing
- Improved guide ridges for a better running product
- IP 69 waterproof control panel
- Slicer's set up counter
- Tiling device
- Easily water cleaning

OPTIONAL

- Gear transmission
- Aluminium handles
- Blade remover

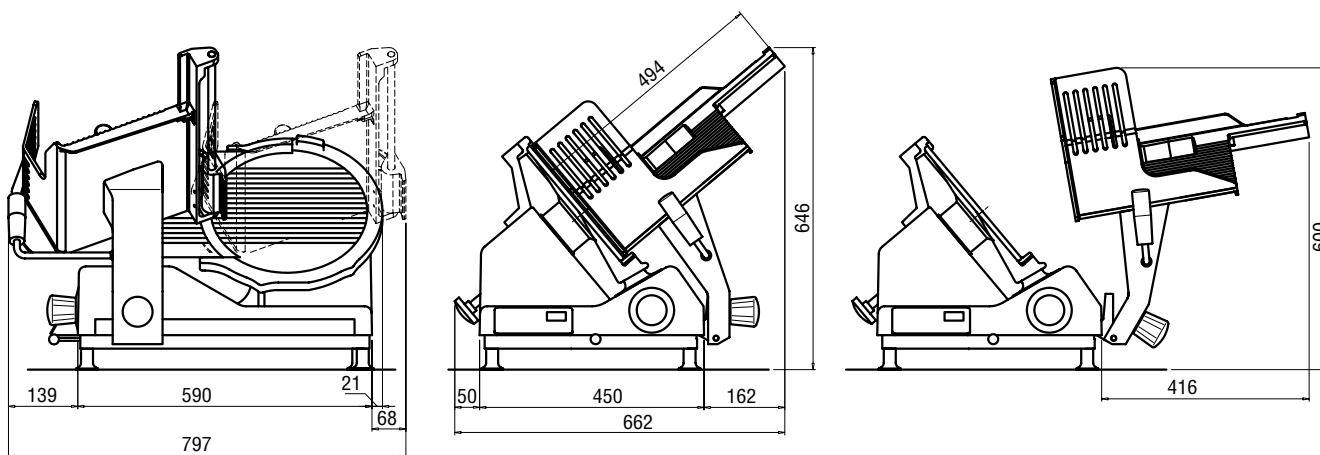

SPECIFICHE TECNICHE - TECHNICAL SPECIFICATION

Diametro lama (mm)	Blade diameter (mm)	350
Motore	Motor	0,5 hp - 0,37 kw
Anello protezione inamovibile	Fixed protection ring	√
Comandi bassa tensione	Low tension devices	√
Blocco meccanico vela spessore	Gauge plate mechanical locking	√
Protezione acqua	Waterproof	IP 69
Normativa riferimento	Reference rule	UNI EN 1974
CAPACITÀ DI TAGLIO - mm	CUTTING CAPACITY - mm	
Rettangolo	Rectangular	260 x 155
Quadrato	Square	200 x 200
Tondo	Round	Ø 220
Apertura max	Max thickness	25
VELOCITÀ DI TAGLIO	CUTTING SPEED	variabile / variable 20-50
PESO/IMBALLO	WEIGHT / PACKAGE	
Peso netto	Net weight	49 kg
Peso imballato	Packed weight	69 kg
Dimensioni imballo legno	Wooden crate	760 x 800 x 830 ht